

사용설명서

키인S (KDS100B)



디자인 및 기능은 제품의 성능이나 품질 향상을 위하여
사전 예고 없이 변경될 수 있습니다.

목차

01. 제품의 특징
02. 구성품 확인
03. 각부의 명칭
04. 시작하기 전
05. 등록 및 삭제하기
06. 내/외부 문열기
07. 도어락설정
08. 강제잠금 및 경보
09. 관리자 모드 및 설정
10. 알림 기능
11. 제품규격 및 주의사항

01 제품의 특징

세상에서 가장 완벽한 보안, 즉시잠김

KeyinS의 잠금 방식은 특별합니다.

문이 잠긴 것을 센서가 인지한 후 모터 구동을 해 잠금쇠가 돌출되는 방식의 기존 보조키들과 잠금 방식이 근본적으로 다르기 때문입니다.

keyinS의 잠금 방식은 사선으로 디자인된 잠금쇠 (Dead Latch)가 문이 닫히는 방향에 맞추어 미끄러져 문이 잠기는 순간, 단 1초의 틈도 없이 문을 즉시 잠궈줍니다.

플러스링크를 통한 제품 확장성

플러스링크는 각기 다른 개인의 취향과 가치에 따라 제품이 기능적으로 부족하지 않게끔 추가 디바이스를 간단히 연동하여 언제든지 새로운 기능 또는 디바이스를 자유롭게 확장할 수 있도록 도와주는 플랫폼입니다.

키인의 모든 제품은 플러스링크 기술을 통해 인증 미디어나 기타 보안 장치와 유기적으로 연동 가능하며 하나의 App으로 관리가 가능합니다.

공간을. 안심을. 사람을 잇다. 키인 스마트 커넥션

키인이 무료로 제공하는 애플리케이션 (App)을 다운받으세요.

몇 가지 간단한 연동 과정을 거친다면 훨씬 더 확장된 가치를 경험하실 수 있습니다.

02 구성품 확인

실외부(프론트 바디)



실내부(메인 바디)

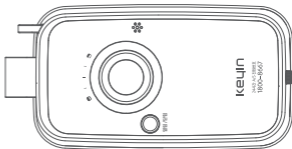

스트라이크

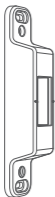

1.5T 홀더



3.5T 홀더



건전지 4개

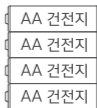

카드키 4개	간편 설명서(제품보증서)
설치 스크류 3종	시공지본

03 각 부의 명칭

실외부(프론트 바디)

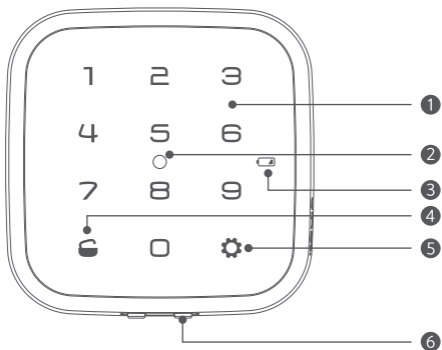

① 번호판	② 카드키 입력부
③ 저전력 아이콘	④ 열림 버튼
⑤ 설정버튼	⑥ 9V 비상전원 단자

실내부(메인 바디)

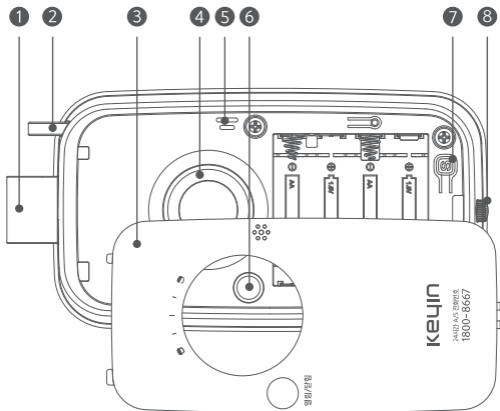

① 래치 볼트	② 엣지 볼트
③ 건전지 덮개	④ 수동개폐 장치
⑤ 스피커	⑥ 열림/닫힘 버튼
⑦ S버튼(등록버튼)	⑧ 건전지 덮개 핀

04 시작하기 전

건전지 덮개 열기

건전지 덮개의 고정나사를 시계 반대 방향으로 돌려 풀면 건전지 덮개를 열 수 있습니다.

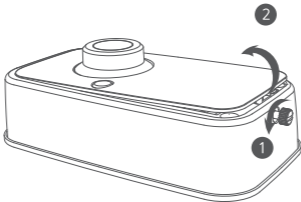

건전지 덮개 닫기

건전지 덮개 앞쪽 고리를 먼저 끼운 뒤 뒷쪽을 눌러 닫고, 반드시 덮개 고정나사를 시계방향으로 돌려 완전히 잠급니다.

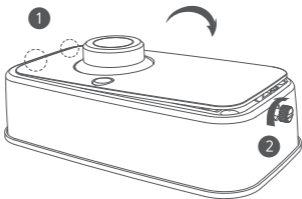

05 등록 및 삭제하기

비밀번호 등록하기

1. 건전지 덮개 안쪽에 위치한 등록버튼 **(S)**을 누르세요.
2. 등록할 비밀번호를 입력하세요.
(비밀번호는 4~10자리까지 등록이 가능합니다.)
3. 등록버튼 **(S)**을 누르면 등록이 완료됩니다.

※ 공장 출하 시 비밀번호는 1234567890으로 설정되어 있습니다.

비밀번호 삭제하기

비밀번호는 별도의 삭제 기능이 없이 재등록으로 변경이 가능합니다.

카드키 등록하기

1. 건전지 덮개 안쪽에 위치한 등록버튼 **(S)**을 누르세요.
2. 등록할 카드키를 실외부에 위치한 카드 입력부에 입력합니다.
 - 여러개의 카드를 등록할 경우는 등록할 카드를 순차적으로 입력합니다.
 - 카드 등록은 최대 99개까지 가능합니다.
3. 등록버튼 **(S)**을 누르면 등록이 완료됩니다.

※ 제공된 카드키 외의 인증수단(타사 카드키/NFC)을 사용할 수 없으며, 사용으로 인해 발생하는 모든 문제는 당사가 보증하지 않습니다.

카드키 전체 삭제하기



※ 새로운 카드를 추가 등록할 경우 기존 카드키의 정보가 모두 삭제됩니다.
추가 등록할 카드와 함께 기존 카드도 한번에 같이 등록해야 합니다.

스마트폰 블루투스 등록하기

1. 스마트폰의 블루투스를 활성화 합니다.
2. 플레이 스토어나 앱 스토어에서 키인(Keyin) 앱을 다운로드 합니다.
3. Keyin 앱의 안내에 따라 등록을 완료 합니다.
4. 자세한 keyin 앱 사용법은 아래 경로에서 선택하여 확인하실 수 있습니다.
 - 키인 홈페이지(www.keyin.life) -> 고객센터 -> 앱 사용설명서
 - 제품에 동봉된 간편설명서 QR 접속
 - keyin 앱 -> 메뉴 -> keyin 도움말



좌측의 QR코드를 스캔하여 키인S의
APP등록 및 상세 사용법을 확인하세요.

스마트폰 블루투스 삭제하기

1. 등록된 스마트기기를 도어락에서 강제 삭제(초기화)하는 기능입니다.
2. 키인앱 사용자는 앱을 통해 등록된 도어락 삭제를 진행해주세요.
3. 키인앱에서 도어락 삭제를 할 수 없는 경우 사용합니다.
4. 삭제를 진행할 경우 현재 앱 사용자(가족,게스트) 모두 도어락과 연결 해제
되오니 해당 기능 사용에 주의 바랍니다.

등록버튼  ➡   ➡ **비밀번호** ➡ 

06 내/외부 문열기

외부에서 문열기

01. 비밀번호



번호판 터치



비밀번호



열림 아이콘 터치

02. 허수를 사용한 비밀번호

- 비밀번호 및 허수포함 최대 30자리까지 번호를 입력할 수 있습니다.
- 최대 입력자리수를 넘어갈 경우 에러음 발생 및 종료처리 됩니다.

번호판 터치



비밀번호 + 허수



번호판 터치



허수 + 비밀번호



번호판 터치

비밀번호 + 허수 또는
허수 + 비밀번호 입력

열림 아이콘 터치

03. 카드키

등록된 카드키를 카드 입력부에 입력합니다.

내부에서 문열기

실내부의 열림/닫힘 버튼을 누르거나 수동개폐 장치를 열림 아이콘 방향으로 돌려 문을 열어줍니다.

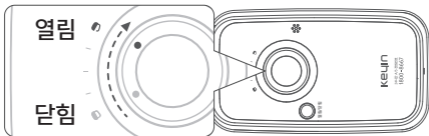

07 도어락 설정

01. 자동/수동 잠금 설정 (공장 출하 모드는 자동잠금으로 설정)

자동잠금 : 문을 닫으면 설정한 시간 이내에 도어락이 자동으로 잠기는 편리한 기능

수동잠금 : 문을 닫더라도 도어락이 항상 열린 상태로 유지되는 기능

자동잠금	비밀번호	⚙	61	⚙
수동잠금	비밀번호	⚙	63	⚙

※ 수동잠금 모드일때는 아래와 같이 문을 잠글 수 있습니다.

실내 : 문을 닫고 열림/닫힘 버튼을 누른다.

실외 : 문을 닫고 번호판을 1초간 터치한다.

02. 자동잠금 시간 설정 (공장 출하 모드는 즉시잠금으로 설정)

자동잠금 시간을 환경에 맞도록 설정할 수 있습니다.

즉시잠금	비밀번호	⚙	71	⚙
5초후 잠금	비밀번호	⚙	72	⚙
10초후 잠금	비밀번호	⚙	73	⚙

03. 음량조절

제품의 음량을 무음에서 고음까지 7단계로 설정할 수 있습니다.

비밀번호	⚙	8	⚙	1(UP) / 3(DOWN)	⚙
------	---	---	---	-----------------	---

08 강제잠금 및 경보

01. 외부 강제잠금 및 해제

침입자가 현관문 이외의 다른 경로로 침입 후 현관문을 통해서 나갈 때 경보음을 발생시키는 기능입니다.

번호잠금	비밀번호	 X 3초
카드잠금	카드키 X 3초	
잠금해제	실외부에서 비밀번호나 카드를 이용한 정상 인증시 해제	

02. 내부 강제잠금 및 해제

설정 후 외부에서 등록된 어떠한 인증수단도 사용할 수 없도록 무력화시키는 기능입니다.

잠금설정	열림/닫힘 버튼 X 3초
잠금해제	열림/닫힘 버튼 X 3초
	실내부 수동개폐 장치를 돌려 문을 열 경우 자동해제

03. 침입/파손 경보 기능

문 잠금 상태에서 문틈을 벌려 침입을 시도하거나, 실외부 제품을 강제로 분리하여 파손할 경우 경보음이 발생합니다.

04. 고온 경보 기능

화재 발생 시 내부의 온도를 감지하여 경보음 발생과 함께 잠금상태를 자동으로 해제하는 기능으로 외부 구조활동을 용이하게 합니다.

※ 모든 경보는 실내부의 열림/닫힘 버튼이나, S버튼을 5초간 누르면 해제되며, 실외부에서 비밀번호나 카드키 인증으로도 해제가 가능합니다.

05. 해킹 방지 기능

등록되지 않은 비밀번호와 카드를 연속해서 5회 입력하면 실외부의 모든 기능이 3분 동안 작동이 정지되는 방법 기능입니다.
설정된 기능을 해제하시려면 실내부의 수동개폐 장치를 이용하여 문을 열거나, 잠금버튼 혹은  버튼을 누르시면 됩니다.

09 관리자 모드 및 설정

- 관리자에 의하여 도어락을 별도 관리할 수 있는 모드로, 다른 사용자에게 출입 권한 제공 및 개별 설정이 가능한 모드입니다.
- 관리자 모드에서 등록(S)버튼을 누를 경우 에러음 발생 및 종료됩니다.
- 관리자 비밀번호를 누르고 설정버튼(아이콘)을 터치해야 등록 및 설정 모드로 진입할 수 있습니다.

▲ 모드 변경 시 등록되어 있는 모든 인증키가 삭제 되며, 모든 설정은 유지 됩니다.

01. 일반 모드 > 관리자 모드 변경

비밀번호		99		신규 관리자 비밀번호		관리자 비밀번호	
------	--	----	--	-------------	--	----------	--

관리자 모드 > 일반 모드 변경

관리자 비밀번호		99		신규 사용자 비밀번호		비밀번호	
----------	--	----	--	-------------	--	------	--

02. 관리자 비밀번호 변경

관리자 비밀번호		41		현재 관리자 비밀번호		신규 관리자 비밀번호	
----------	--	----	--	-------------	--	-------------	--

03. 사용자 비밀번호 등록(99개 등록 가능) 및 삭제

등록	관리자 비밀번호		11		등록할 번지 (01~99)		등록할 비밀번호	
삭제	관리자 비밀번호		13		삭제할 번지 (01~99)			
전체 삭제	관리자 비밀번호		15		관리자 비밀번호			

04. 카드 등록(99개 등록 가능) 및 삭제

등록	관리자 비밀번호	⚙️	21	⚙️	등록할 번지 (01~50)	⚙️	등록할 카드	⚙️
삭제	관리자 비밀번호	⚙️	23	⚙️	삭제할 번지 (01~50)	⚙️		
전체 삭제	관리자 비밀번호	⚙️	25	⚙️	관리자 비밀번호	⚙️		

추가 등록의 편의성을 위하여 마지막 단계에서 ⚙️버튼을 누르면 등록할 번지 단계 부터 다시 시작할 수 있습니다.(03~04번 공통 사항)

05. 자동/수동잠금 설정

자동잠금	관리자 비밀번호	⚙️	61	⚙️
수동잠금	관리자 비밀번호	⚙️	63	⚙️

- ※ 수동잠금 모드일때는 아래와 같이 문을 잠글 수 있습니다.
 실내 : 문을 닫고 열림/닫힘 버튼을 누른다.
 실외 : 문을 닫고 번호판을 1초간 터치한다.

06. 자동잠금 시간 설정

즉시잠금	관리자 비밀번호	⚙️	71	⚙️
5초후 잠금	관리자 비밀번호	⚙️	72	⚙️
10초후 잠금	관리자 비밀번호	⚙️	73	⚙️

07. 음량조절 설정

관리자 비밀번호	⚙️	8	⚙️	1(UP) / 3(DOWN)	⚙️
----------	----	---	----	-----------------	----

※ 관리자 모드일 때는 허수 기능을 지원하지 않습니다.

10 알림 기능

01. 건전지 교체시기 알림

건전지 교체 시기가 되면 기상나팔 멜로디가 발생합니다. 교체 시기 알림 후 가능한 신속하게 교환하시기 바랍니다. 건전지는 반드시 정품 1.5V 알카라인 AA(LR6) 사이즈를 사용해야 하며, 1일 10회 사용 기준으로 1년간 사용이 가능합니다.

건전지 역삽입시 누액이나 파열이 발생할 수 있으므로 주의하십시오. 건전지의 수명이 끝난 경우 모든 건전지를 동시에 새것으로 교체하십시오. 사용 중이거나 사용이 완료된 건전지를 혼용하여 사용할 경우 누액이나 파열이 발생할 수 있습니다.

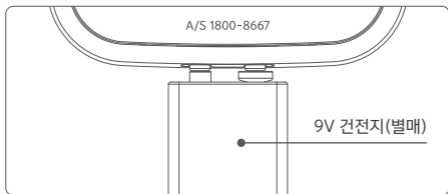

※비상전원을 사용하여 문 여는 방법

건전지 방전 시 실외부에서 비상전원을 사용하여 문을 열 수 있습니다. 실외부에 위치한 비상전원 공급단자에 그림과 같이 9V 건전지를 접촉한 상태에서 등록된 비밀번호/카드를 이용하여 문을 열 수 있습니다.

02. 래치볼트 걸림 발생시 유의 사항

문 환경에 따라 래치볼트 걸림 발생 시 반드시 설치 환경을 개선하시기 바랍니다.

11 제품규격 및 주의사항

01. 제품규격

제품사양	실외부 (프론트바디)	86(W)X86.5(H)X19(D)mm	정격전압:DC6V 동작온도:-10~50°C
	실내부 (메인바디)	162(W)X91(H)X53.5(D)mm	센서동작온도: 55°C ±10°C
	건전지	1.5V AA알카라인(LR6) 건전지 4개 1일 10회 사용기준 1년 사용	
제품종류	NF-T-NK-S		

* 사용기간은 건전지 수명에 따라 다소 차이가 날 수 있습니다.

02. 안전을 위한 주의사항

- 비가 들이치는 실외에 설치하지 마시고, 장시간 직사광선에 노출되는 곳, 습기와 염분이 많은 곳(바닷가 등)에는 설치를 권장하지 않습니다.
- 임의로 분해 및 재조립할 경우 작동 이상은 물론 위험이 발생할 수 있으니 절대 분해하지 마십시오.
- 제품에 이물질이 묻지 않도록 청결을 유지하여 주시고, 물을 직접뿌려 청소하거나 벤젠, 시너, 알코올 등 화학약품으로 닦지 마십시오.
- 임의의 도구를 사용하여 제품에 무리한 충격을 가하지 마십시오.
- 비밀번호 관리에 유의하십시오.
- 외출 시, 문이 제대로 잠겼는지 반드시 확인해 주십시오.
- 카드키를 분실하지 않도록 주의하십시오.
- 부상을 입을 수 있으니 손잡이에 부딪히지 않도록 주의하십시오.
- 결로가 심한 환경에서 사용 시 제품성능에 문제가 발생할 수 있습니다.

12 고객 지원

제품의 무상보증기간은 제품 구입일로부터 1년입니다.

소비자 피해 보상 규정에 의거하여 제품 보증을 실시합니다.(국내 설치만 해당)
서비스 신청 시 구입일 / 설치정보가 정확히 기재된 제품 보증서를 제시 하셔야 합니다. 제품 보증서가 없을 경우 구입을 증빙할 수 있는 영수증, 카드 전표, 현금 영수증 등으로 대체 가능합니다.(간이영수증 제외)

보증기간 이내라도 유상 서비스에 해당되는 사항은 서비스 요금이 청구됩니다.

소비자 피해유형		보증기간 이 내	보증기간 이 후
정상적인 사용상태	구입 후 10일 이내 중요 하자 발생 시	제품교환	/
	구입 후 1년 이내 고장 발생 시	무상수리	
	동일 하자로 4회 이상 고장 발생 시	제품교환	유상수리
	서로 다른 하자로 5회 이상 고장 발생 시	제품교환	유상수리
	수리용 부품이 없거나 수리가 불가능 시	제품교환	정액 감가 상각 후 교환
소비자 과실 및 부주의	소비자 요청 및 고장이 아닌 경우	유상수리	유상수리
	과실 및 부주의로 고장난 경우	유상수리	유상수리
천재지변(낙뢰, 화재, 염해, 수해 등)에 의한 고장 및 손상		유상수리	유상수리
외부환경에 의한 고장 및 손상 (결로, 비, 장시간 직사광선, 습기/염분이 많은 곳)		유상수리	유상수리

소비자 과실 및 부주의 상세 안내	
소비자 요청 및 고장이 아닌 경우	과실 및 부주의에 의한 고장일 경우
<ul style="list-style-type: none"> ● 비밀번호 분실로 제품 파손 시 ● 소비자 설치상 문제로 인한 요청 시 ● 제품이외의 점검이 이루어진 경우 (문, 도어체크 등) ● 제품의 이동/이전 설치 요청에 따른 출장 시 ● 사용방법 미숙지에 따른 출장 시 ● 건전지 및 소모품 교환 시 	<ul style="list-style-type: none"> ● 제품을 임의 개조, 변경하여 사용 중 고장 시 ● 소비자 직접 설치, 분해, 수리로 인한 고장 시 ● 취급 부주의로 인한 고장 시 (외부 충격, 파손) ● 건전지 혼용/불량에 의한 고장 시 (누액 등)

13 제품 보증

제품보증서

S/N			
모델명			
설치일 (구입일)		구입가 (설치비포함)	
설치점 상 호			
설치점 연락처			

A/S를 받으실 때 정확히 기재된 제품 보증서가 없을 경우 원활한 A/S를 받지 못할 수도 있으니 반드시 보관하시기 바랍니다.

인증 표시사항

인증받은자의 상호 : 주식회사 라오나크

구 분	사 양
기자재명칭/모델명	KDS100B
인증번호	R-R-aRK-KDS100B MSIP-CRM-BGT-BGM113
사용환경	온도 : -10~50°C / 습도 : ~95% 센서동작온도 : 55°C ±10°C
전 원	DC 6V

+KEYIN

▲ 주의

**비상 대비 수동 개·폐장치
사용법을 숙지하여야 함**

**본 제품은 비 열쇠식 도어록
으로 고장시 도어록 일부를
파손할 수 있음**