

# Plus FINGER

플러스핑거 (KXO100E)

## 사용설명서



PlusLINK

키인(Keyin)앱 사용설명서

단 QR코드를 스캔하여

연결 및 상세 사용법을 확인하세요.

상  
플러스링크의

# INDEX 목차

- 1 구성품
- 2 설치하기
- 3 플러스링크 연결 / 연결 해제하기
- 4 지문 등록 / 삭제하기
- 5 주의사항
- 6 고객지원
- 7 제품 보증

디자인 및 기능은 제품의 성능이나 품질 향상을 위하여 사전 예고 없이 변경될 수 있습니다.

**본 제품은 비열쇠식 도어락으로 고장시  
도어락 일부를 파손할 수 있으며,  
비상대비 수동개폐장치 사용법을 숙지하시기 바랍니다.**

본 제품은 권장 시공 기준에 따라 정상 설치 완료된 이후에는 환불 및 교환이 불가하오니 주의하시기 바랍니다.

# 1 구성품

## 본체

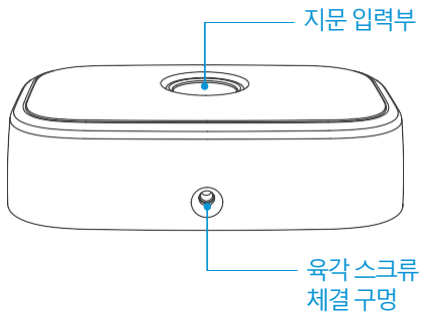

## 브라켓

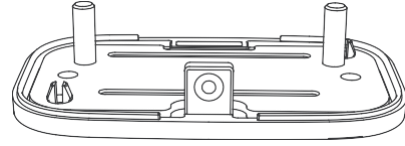

## 육각 렌치



## AAA건전지

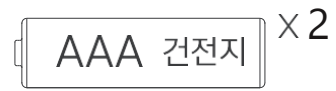

## 고정용 스크류



## 양면 테이프

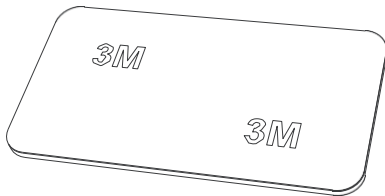

## 칼블럭

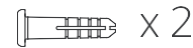

## 육각 스크류



제품사양	사이즈	86(W) X 54(H) X 27.6(D)mm
	건전지	<p>1.5V AAA알카라인(LR03) 건전지 2개 1일 10회 사용기준 6개월 사용</p> <p>※ 사용기간은 건전지 수명에 따라 다소 차이가 날 수 있습니다.</p> <p>※ 건전지역삼입시누액이나파열이발생할수 있으므로주의하십시오.</p> <p>※ 건전지의수명이끝난경우모든건전지를동시에새것으로교체하십시오.</p>

# 2 설치하기

## (1) 브라켓, 본체에서 분리하기

본체 양면의 가운데 하단을 눌러  
브라켓을 본체로 부터 분리합니다.

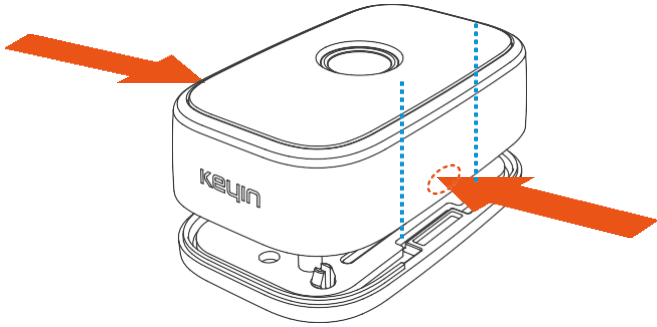

## (2) 브라켓 부착하기

동봉된 양면테이프를 브라켓 뒷면에 붙이고,  
원하는 설치 위치 및 방향으로 부착하세요.

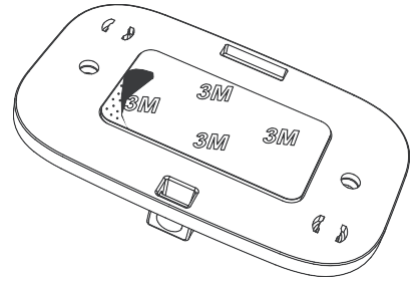

### 유의사항 | 도어락과 브라켓 근접 부착

도어락과 플러스핑거를 근접 설치 시,  
육각 렌치 사용 편의성을 위해 **스크류**  
**체결 구멍과 도어락과의 사이에 최**  
**소 8cm 이상의 공간이** 필요합니다.

스크류 체결 구멍의 방향이 도어락으로 향하지  
않을 경우, 가까이 부착하셔도 무방합니다.

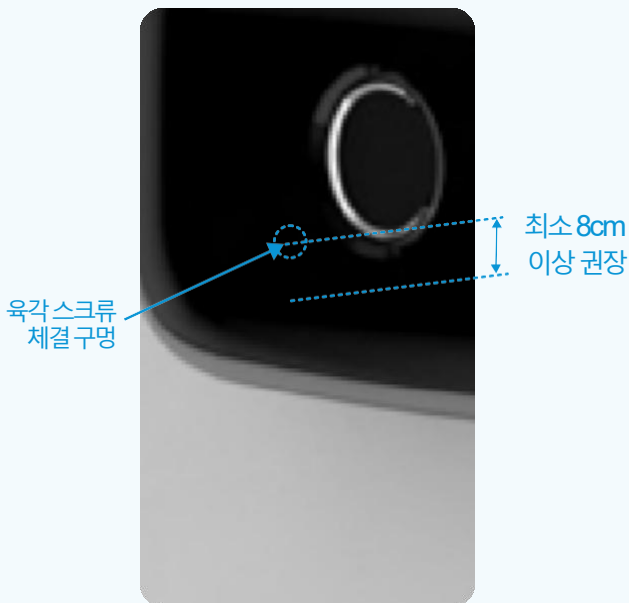

### 선택사항 | 스크류로 브라켓 고정

기본적으로 설치 편의성 및 문 손상 방지를 위해  
**테이프 고정을 권장합니다.**

더욱 강력한 고정을 원하실 경우에는 **동봉**  
된 고정용 스크류로 브라켓을 추가 고정해 주세요.

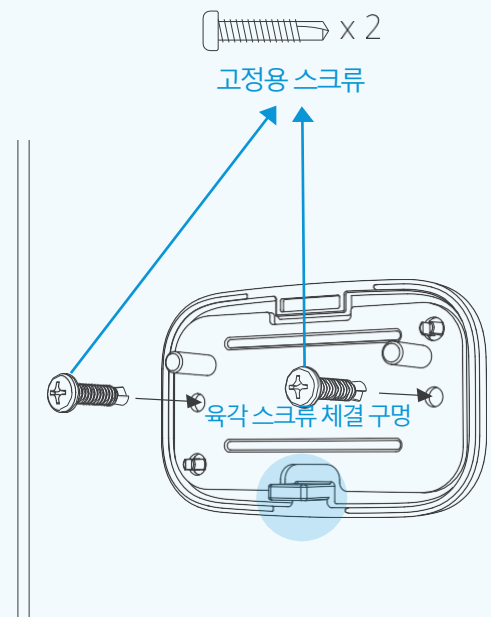

### (3) 건전지 본체에 삽입하기

방향에 맞게 건전지를 본체에 삽입합니다.

※ 건전지를 삽입하면 지문 입력부의 붉은색 램프가 깜박이며 2분 동안 '등록대기' 상태가 유지됩니다.

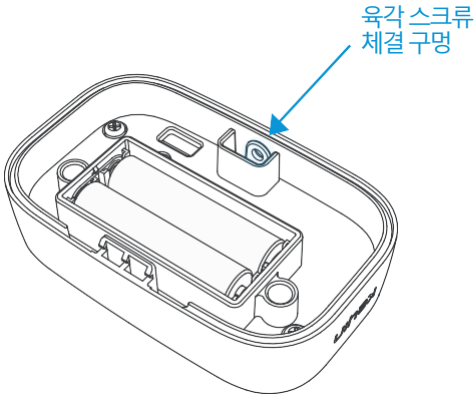

### (4) 본체 조립 및 고정하기

- 1 본체를 브라켓의 고정봉에 맞춰 끼운 후,
- 2 '딸깍' 소리가 나도록 정확히 조립하세요.
- 3 본체의 체결 구멍과 육각 스크류를 단단히 체결합니다.

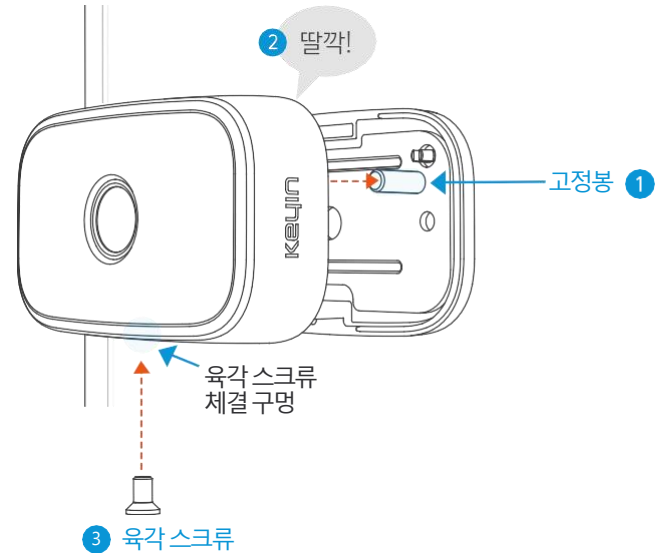

## 3 플러스링크 연결 / 연결 해제하기

### 키인 앱 설치 및 회원가입

안드로이드(Play 스토어)나 애플(App Store)에서 키인(Keyin) 앱을 다운로드합니다.

※ 지원 단말기 OS 기준: 안드로이드 OS 8.0 이상 (OS 10.0 이상 권장) / 애플 IOS 13.0 이상

자세한 키인 앱 사용법은 키인 홈페이지와 키인 앱의 아래 경로에서 확인하실 수 있습니다.

※ 키인 앱: 메뉴 > Keyin 도움말

※ 키인 홈페이지([www.keyin.life](http://www.keyin.life)): 고객센터 > 앱 사용설명서



좌측의 QR코드를 스캔하여 키인의 APP등록 및 상세 사용법을 확인하세요.



회원 가입 시 '이메일 계정 확인'은 꼭!! 스마트폰에서 확인해 주세요.

## 키인 도어락과 플러스링크 연결/연결 해제하기

키인 앱을 활용하여 손쉽게 링크 연결, 지문 등록/삭제/관리를 할 수 있습니다.

- 플러스링크는 키인 도어락의 전용 기능입니다.
- 키인 앱을 통해 키인 '도어락의 설정 ⚙' 메뉴에서 연결할 수 있습니다.
- 키인 앱에 우선적으로 키인 도어락이 등록되어 있어야 합니다.

도어락 [출입] 화면

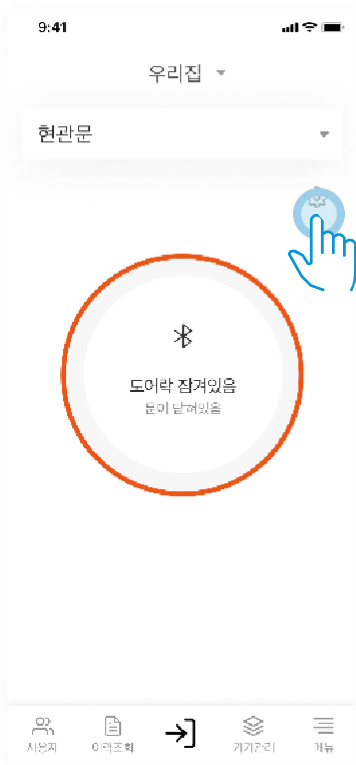

도어락 [설정] 화면  
플러스링크 연결 전,

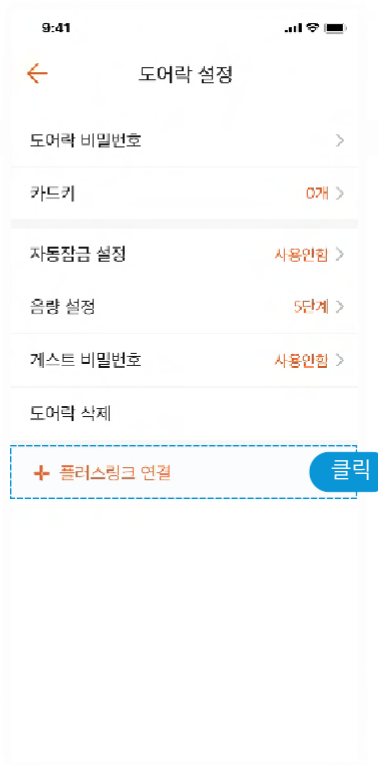

도어락 [설정] 화면  
플러스링크 연결 후,

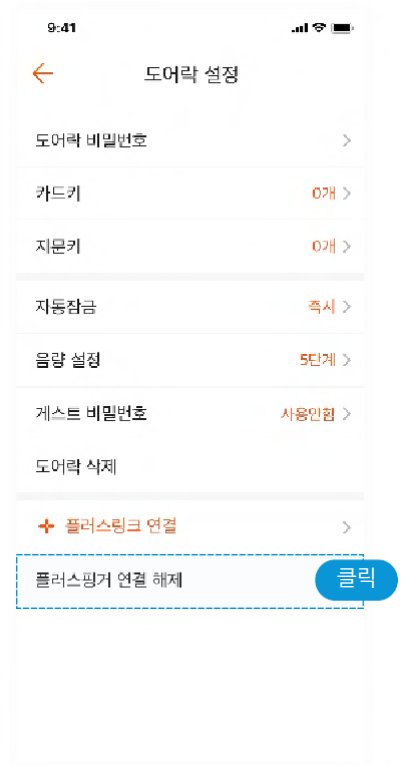

앱을 사용하지 않을 경우 또는 사용할 수 없는 경우(예: 설치기사/ 구형 스마트폰)  
키인 도어락의 수동 메뉴를 사용하여 플러스링크(플러스핑거) 연결/연결 해제를 할 수 있습니다.

연결하기	도어락 비밀번호	>	⚙	>	5 1	>	⚙	>	1	>	⚙
해제하기	도어락 비밀번호	>	⚙	>	5 3	>	⚙	>	1	>	⚙

- 플러스핑거가 등록 모드(붉은 램프 점등)일 때, 도어락과 연결 가능합니다.
- 붉은 램프가 꺼질 경우, 지문 입력부를 터치하면 붉은 램프가 2분간 다시 점등됩니다.

# 4 지문 등록 / 삭제하기

키인앱으로 간단히 지문 등록/삭제를 할 수 있습니다.

- 키인 도어락에 플러스핑거가 연결되어 있어야 지문 등록/삭제가 가능합니다.

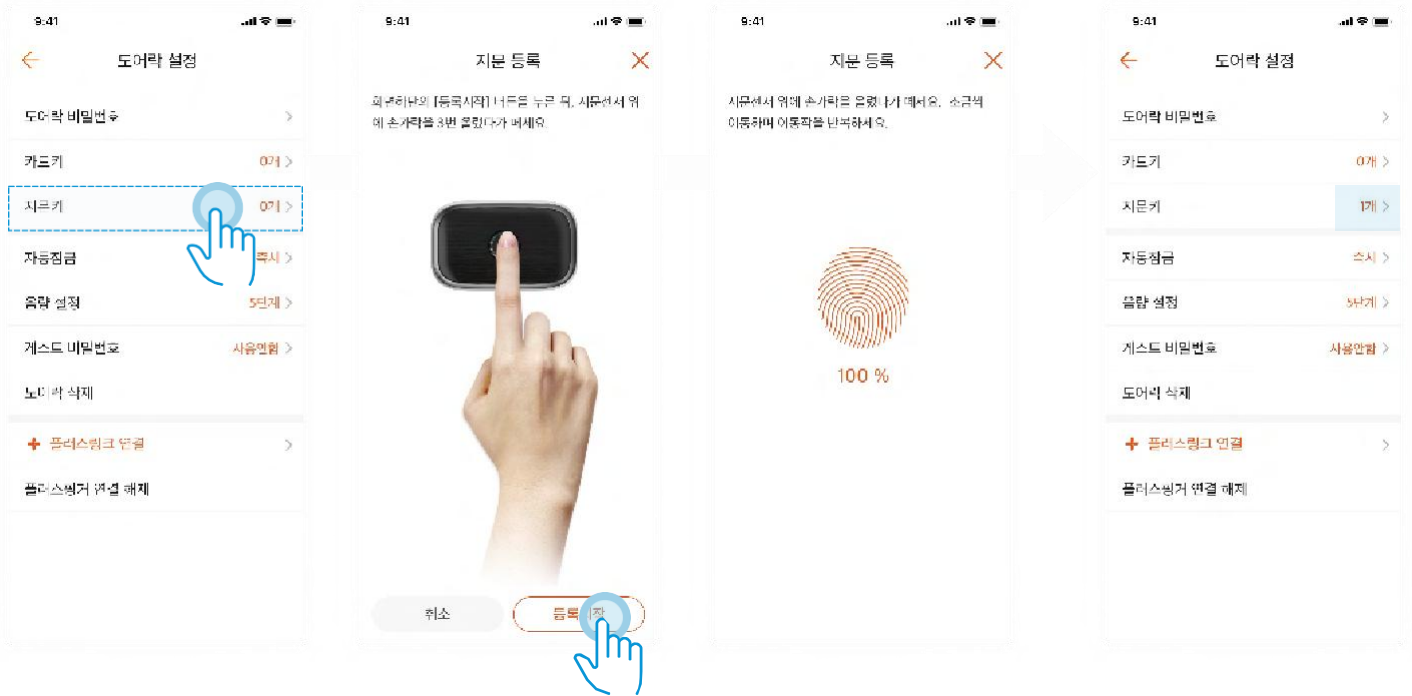

**⚠** 앱을 사용하지 않을 경우 또는 사용할 수 없는 경우(예: 설치기사/ 구형 스마트폰) 키인 도어락의 수동 메뉴를 사용하여 지문을 등록 및 삭제할 수 있습니다.

지문 등록	도어락 비밀번호	>	⚙	>	31	>	⚙	>	등록할 번지 (1~99)	>	⚙	>	사용자 지문 3회 입력	>	⚙
지문 삭제	도어락 비밀번호	>	⚙	>	33	>	⚙	>	삭제할 번지 (1~99)	>	⚙				

- 동일 지문이 3회 입력되어야 하며, 동일 지문으로 인식되지 않을 경우 첫 번째 지문 입력부터 다시 시작됩니다.
- 지문 3회 입력 시, 도어락에서 1~3으로 입력 횟수를 표시해 줍니다.
- 지문이 이미 등록된 번지를 선택할 경우, 에러음 발생하며 자동으로 종료됩니다.
- 이미 등록되어 있는 지문을 재등록할 경우, 에러음 발생하며 자동으로 종료됩니다. (등록된 지문은 삭제 후 재등록 가능)
- 지문 등록 시, 손가락 면적을 최대한 넓게 등록하면 인증률이 더욱 좋아집니다.

# 5 주의사항

## 안전을 위한 주의사항

- ◆ 비가 떨어지는 실외에 설치하지 마시고, 장시간 직사광선에 노출되는 곳, 습기와 염분이 많은 곳(바닷가 등)에는 설치를 권장하지 않습니다.
- ◆ 임의로 분해 및 재조립할 경우 작동 이상은 물론 위험이 발생할 수 있으니 절대 분해하지 마십시오.
- ◆ 제품에 이물질이 묻지 않도록 청결을 유지하여 주시고, 물을 직접 뿌려 청소하거나 벤젠, 시너, 알코올 등 화학약품으로 닦지 마십시오.
- ◆ 임의의 도구를 사용하여 제품에 무리한 충격을 가하지 마십시오. 결과
- ◆ 가 심한 환경에서 사용 시 제품성능에 문제가 발생할 수 있습니다.

# 6 고객지원

- 제품의 무상보증기간은 제품 구입일로부터 1년입니다.
- 소비자 피해 보상 규정에 의거하여 제품 보증을 실시합니다. (국내 설치만 해당)
- 서비스 신청 시 구입일/ 설치정보가 정확히 기재된 제품 보증서를 제시 하셔야 합니다.
- 제품 보증서가 없을 경우 구입을 증빙할 수 있는 영수증, 카드 전표, 현금 영수증 등으로 대체 가능합니다. (간이영수증 제외)
- **보증기간 이내라도 유상 서비스에 해당되는 사항은 서비스 요금이 청구됩니다.**

소비자 피해유형		보증기간 이내	보증기간 이후
정상적인 사용상태	구입 후 10일 이내 중요 하자 발생 시	제품 교환	
	구입 후 1년 이내 고장 발생 시	무상 수리	
	동일 하자로 4회 이상 고장 발생 시	제품 교환	유상 수리
	서로 다른 하자로 5회 이상 고장 발생 시	제품 교환	유상 수리
	수리용 부품이 없거나 수리가 불가능 시	제품 교환	정액 감가상각 후 교환
소비자 과실 및 부주의	소비자 요청 및 고장이 아닌 경우	유상 수리	유상 수리
	과실 및 부주의로 고장난 경우	유상 수리	유상 수리
천재지변(낙뢰, 화재, 염해, 수해 등)에 의한 고장 및 손상		유상 수리	유상 수리
외부환경에 의한 고장 및 손상 (결로, 비, 장시간 직사광선, 습기/염분이 많은 곳)		유상 수리	유상 수리

## 소비자 과실 및 부주의 상세 안내

소비자 요청 및 고장이 아닌 경우	과실 및 부주의에 의한 고장일 경우
<ul style="list-style-type: none"> <li>- 소비자 설치상 문제로 인한 요청 시</li> <li>- 제품이외의 점검이 이루어진 경우 (문, 도어체크 등)</li> <li>- 제품의 이동/이전 설치 요청에 따른 출장 시</li> <li>- 사용방법 미숙지에 따른 출장 시</li> <li>- 건전지 및 소모품 교환 시</li> </ul>	<ul style="list-style-type: none"> <li>- 제품을 임의 개조, 변경하여 사용 중 고장 시</li> <li>- 소비자 직접 설치, 분해, 수리로 인한 고장 시</li> <li>- 취급 부주의로 인한 고장 시 (외부 충격, 파손)</li> <li>- 건전지 혼용/불량에 의한 고장 시 (누액 등)</li> </ul>

# 7 제품 보증

## 제품 보증서

S/N			
모델명			
설치일(구입일)		구입가(설치비포함)	
설치점 상호			
설치점 연락처			

A/S를 받으실 때 정확히 기재된 제품 보증서가 없을 경우 원활한 A/S를 받지 못할 수도 있으니 반드시 보관하시기 바랍니다.

## 인증 표시사항

인증받은 자의 상호: 주식회사 라오나크

구분	사 양
기자재명칭/모델명	Plus FINGER (KX0100E)
인증번호	R-R-aRK-KSE100B / MSIP-CRM-BGT-BGM113
사용 환경	온도 : -10~50 C / 습도 : ~95%
전원	DC 3V